



MAISONFIRE

CAMINETTI D'ARREDO

Decorative Fireplaces



—— caminetti elettrici e a bioetanolo ——— electric and bioethanol fireplaces

FUMETTO

Design Atelier maisonFire



Accattivante camino elettrico ad acqua di forma quadrata: le dimensioni contenute e le finiture di tendenza lo rendono un acquisto che da solo può cambiare l'aspetto della casa, regalando un angolo di magia ai fortunati possessori. Disponibile bianco lucido o "nero motorbike". Effetto fumo e brace di incredibile realismo, pratica funzione riscaldamento a due potenze, telecomando fornito di serie.

Attractive electric "water" fireplaces in square shape: its compact size and trendy finish instantly change your home's look giving the lucky owners a magical angle. Available in gloss or "black motorbike". Fire and smoke effect of incredible realism, practical heating function with two levels of power, remote control supplied as standard.



FUMETTO

Camino elettrico da appendere a parete, no incasso, completo di rivestimento.

Electric wall-mounted fireplace complete with surround. No built-in product.

DIMENSIONI / SIZE:

71x71 cm, D 18 cm

CARATTERISTICHE TECNICHE TECHNICAL FEATURES

Consumo orario solo effetto estetico / Power consumption on effect only: 200 watt

Potenza in Kw / Output in Kw: 1/2 Kw

Peso / Weight: 22.6 Kg

Colori disponibili / Colours available: bianco laccato e nero "motorbike" / glossy white and matte black "motorbike".

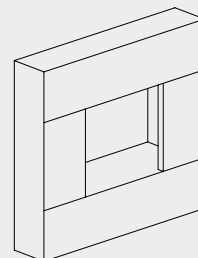
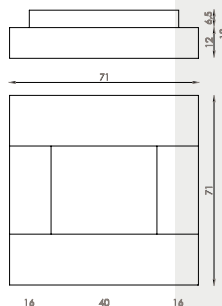

SMOKING

Design Atelier maisonFire



Camino elettrico ad acqua che fa dell'eleganza la propria carta vincente. Slanciato e raffinato ma al contempo sobrio nella colorazione e nel tratto, difficile trovare un modo migliore per rendere speciale una parete. Effetto fumo e brace di incredibile realismo, pratica funzione riscaldamento a due potenze, telecomando fornito di serie.

An electric "acqua" fireplace that makes elegance its winning card. Slim and refined, while clean in color and stretch - hard to find a better way to make a wall special. Fire and smoke effect of incredible realism, practical heating function with two levels of power, remote control supplied as standard.

SMOKING

Camino elettrico da appendere a parete, no incasso, completo di rivestimento.
Electric wall-mounted fireplace complete with surround. No built-in product.

DIMENSIONI / SIZE:

80x71.2 cm, D 18 cm

CARATTERISTICHE TECNICHE TECHNICAL FEATURES

Consumo orario solo effetto estetico / *Power consumption on effect only: 200 watt*
Potenza in Kw / *Output in Kw: 1/2 Kw*
Peso / *Weight: 22.2 Kg*
Colori disponibili / *Colours available: bianco e nero / white and black*

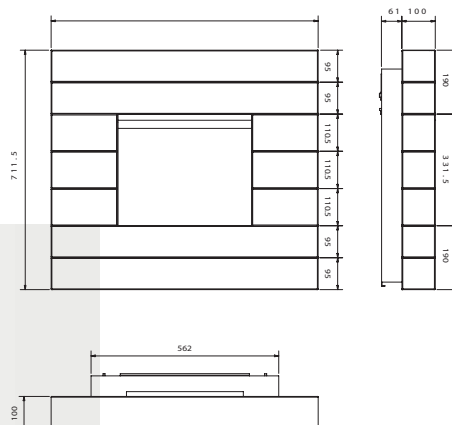

FUMETTO L



Un fantastico formato grande del caminetto Fumetto. Rivestimento in MDF, disponibile con finitura nero lucido o effetto cemento. Il focolare elettrico ad acqua in dotazione è estremamente realistico. Fumetto L è dotato di funzione riscaldante a due potenze, telecomando, termostato e regolazione dell'effetto fiamma.

A fantastic large size of the FUMETTO fireplace. Wood surround, available in glossy black finish or cement effect. Extremely realistic flame. Fumetto L is equipped with two-power heating function, remote control, thermostat and flame effect regulation.



FUMETTO L

Camino elettrico da appendere a parete, no incasso, completo di rivestimento.
Electric wall-mounted fireplace complete with surround. No built-in product.

DIMENSIONI / SIZE:

88.7x69.2 cm, D 17.5 cm

CARATTERISTICHE TECNICHE TECHNICAL FEATURES

Consumo orario solo effetto estetico / *Power consumption on effect only: 200 watt*
Potenza in Kw / *Output in Kw: 1/2 Kw*
Peso / *Weight: 22.6 Kg*
Colori disponibili / *Colours available: nero lucido e cemento / glossy black and cement*

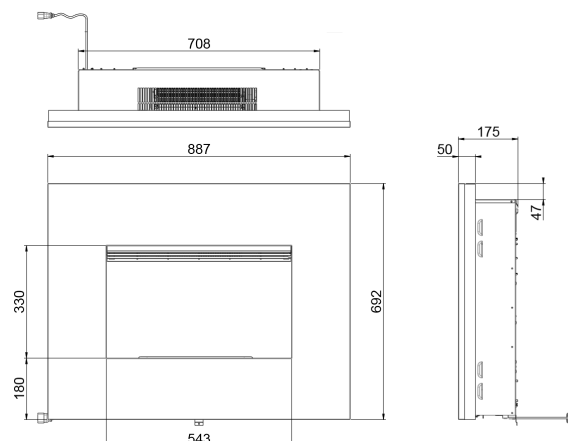

INCASSO 90 ACQUA

Design Atelier maisonFire

Caminetto elettrico da incasso con finitura minimale, dotato di funzionamento ad acqua con fronte fuoco da 55cm. Colore nero opaco. Effetto fumo e brace di incredibile realismo, telecomando fornito di serie.

Built-in electric fireplace with minimalist finish, "acqua" engine 56 cm fire long equipped. Matt black color. Fire and smoke effect of incredible realism, remote control supplied as standard.



INCASSO 90 ACQUA

Focolare minimale elettrico da incasso.
Electric built-in minimalist fireplaces.

DIMENSIONI / SIZE:

90x50 cm, D 30 cm

CARATTERISTICHE TECNICHE TECHNICAL FEATURES

Consumo orario solo effetto estetico / *Power consumption on effect only: 205 watt*

Peso / *Weight: 34.5 Kg*

No riscaldamento / *No heating output*

Colori disponibili / *Colours available: nero / black*

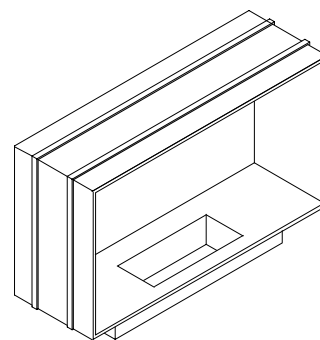
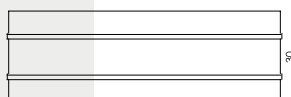
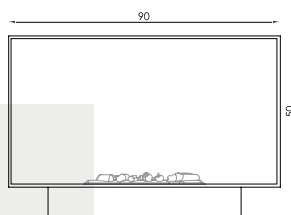

RIGOLETTO ACQUA

Design Atelier maisonFire



Un vero e proprio fuoco in movimento, pronto a riscaldare i vostri cuori al bisogno in qualsiasi punto della casa, all'interno per una serata invernale, o all'esterno per un divertente party estivo. Se proprio volete uscire dalla vostra "zona di comfort", fatti accompagnare da un amico. Telecomando di serie.

A real fireplace in motion, ready to warm hearts anywhere in the house – internally for cozy winter evenings, or externally for fun summer parties. If you really want to come out of your "comfort zone", take this friend along. Remote control included.

RIGOLETTO ACQUA

Camino elettrico da appoggiare su tavolo o mobile.
Electric tabletop or floor fireplaces.

DIMENSIONI / SIZE:

60.5x20 cm, D 41.8 cm

CARATTERISTICHE TECNICHE TECHNICAL FEATURES

Consumo orario solo effetto estetico
Power consumption on effect only: 205 watt
No riscaldamento / No heating output
Peso / Weight: 10.3 Kg
Colori disponibili / Colours available: bianco o nero / white or black

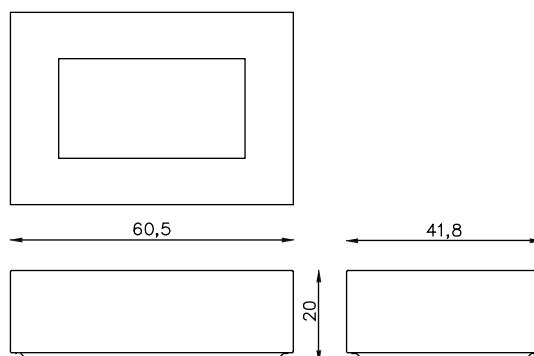

BOHEME ACQUA

Design Atelier maisonFire



Le eleganti e austere forme del best seller Bohème, equipaggiato con un pratico ed evoluto Brace 40, che grazie all'effetto fumo e brace azionabile con un comodo telecomando rende la magia dell'opera raggiungibile con un comodo "click".

The elegant and austere shape of our best-seller Bohème equipped with a practical and advanced Brace 40 that – due to its smoke and fire effect – can be easily operated with a remote control makes the magic of the Opera start by just a handy "click".



BOHEME ACQUA

Focolare da terra con vista fiamma passante.
Freestanding fireplace with view through of the fire.

DIMENSIONI / SIZE:

90x92 cm, D 40 cm

CARATTERISTICHE TECNICHE TECHNICAL FEATURES

Consumo orario solo effetto estetico
Power consumption on effect only: 205 watt
Peso / Weight: 33 Kg
No riscaldamento / No heating output
Colori disponibili / Colours available: nero / black

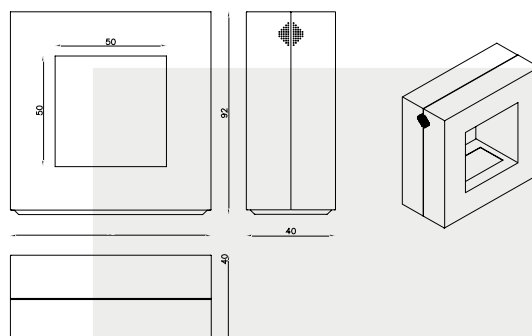

INCASSO 120 ACQUA

Design Atelier maisonFire



Raffinato ed intrigante focolare da incasso, dotato di comodi spazi contenitivi, coniuga la piacevolezza della fiamma di un camino maisonFire con la praticità di un mobile da sala. Bocca 120 cm per 40 di altezza, decora con gusto ogni parete nella quale viene incastonato. No canna fumaria o altro impianto, disponibile anche in versione a bioetanolo.

A refined and intriguing built-in fireplace equipped with convenient storage spaces, combining the pleasure of the flame of a maisonFire fireplace with the convenience of a mobile ballroom. Size 120 cm to 40 cm, decorates every wall it is embedded in with taste. Also available in a bioethanol version.



INCASSO 120 ACQUA

Focolare elettrico ad acqua da incasso.
Built-in electric fireplace.

DIMENSIONI / SIZE:

120x40 cm, D 30 cm

CARATTERISTICHE TECNICHE TECHNICAL FEATURES

Consumo orario solo effetto estetico
Power consumption on effect only: 205 watt
Peso / Weight: 51 Kg
No riscaldamento / No heating output
Colori disponibili / Colours available: nero / black

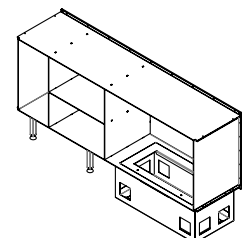
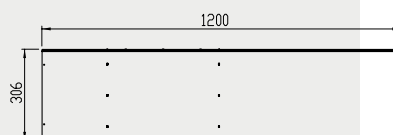
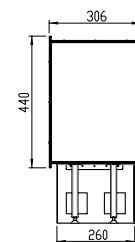
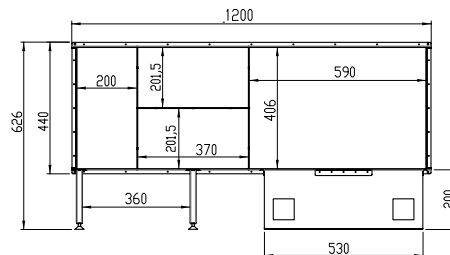

INCASSO 140 ACQUA

Design Atelier maisonFire

La versione extralarge negli elettrici ad acqua da incasso, pratico e ideale per agevolare i progetti più ambiziosi. Colore nero. Al suo interno accoglie il fantastico BRACE 100 in versione metal.

The extra-large version in the built-in water-electric fireplaces family. Practical and ideal to simplify the most ambitious projects. Black finish. Equipped with the fantastic BRACE 100 metal.



INCASSO 140 ACQUA

Focolare elettrico ad acqua da incasso.
Built-in electric fireplace.

DIMENSIONI / SIZE:
140x50 cm, D 45 cm

CARATTERISTICHE TECNICHE **TECHNICAL FEATURES:**

Consumo orario solo effetto estetico
Power consumption on effect only: 450 watt
Peso / *Weight: 70 Kg*
No riscaldamento / *No heating output*
Colori disponibili / *Colours available: nero / black*

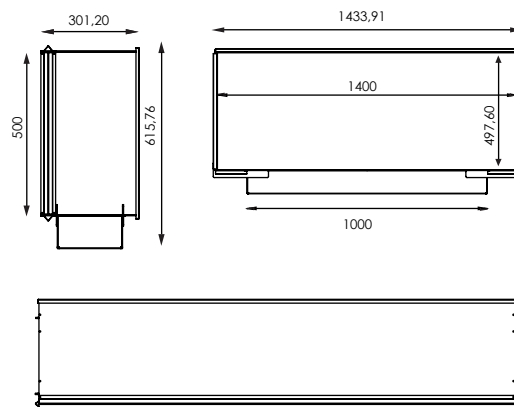
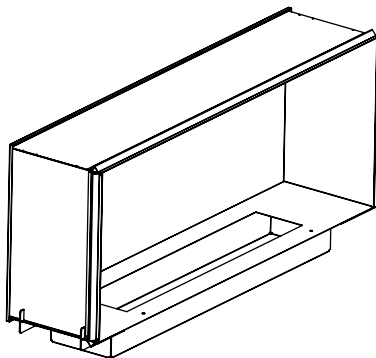

TRILATO CLASSICO E COMPATTO ACQUA

Design Atelier maisonFire



Disponibile in due versioni, classico e compatto.
Available in two versions, *compatto* and *classico*.

Focolare elettrico ad acqua trifacciale, pronto da rivestire, per separare con discrezione due ambienti, equipaggiato con Brace 50 legna. Finitura nero opaco.

Electric three-faced fireplace, ready to be coated to discretely separate spaces. Equipped with BRACE 50 wood. Matt black finish.

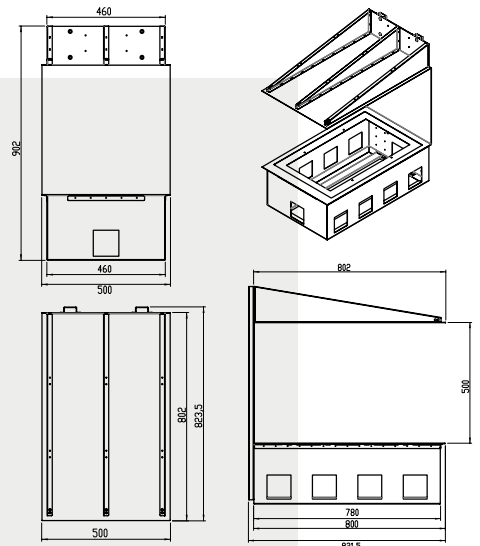

TRILATO COMPATTO ACQUA

DIMENSIONI / SIZE:

100x90 cm, D 52 cm

CARATTERISTICHE TECNICHE TECHNICAL FEATURES

Consumo orario / Power consumption: 200 watt
Peso / Weight: 40 Kg
No riscaldamento / No heating output
Colori disponibili / Colours available: nero / black

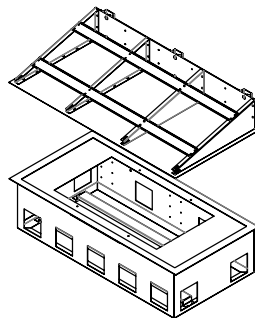
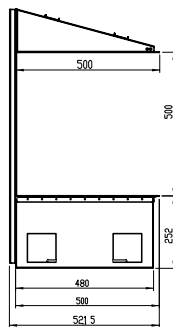
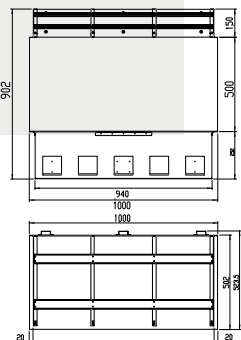

TRILATO CLASSICO ACQUA

DIMENSIONI / SIZE:

50x90 cm, D 82 cm

CARATTERISTICHE TECNICHE TECHNICAL FEATURES

Consumo orario / Power consumption: 200 watt
Peso / Weight: 35 Kg
No riscaldamento / No heating output
Colori disponibili / Colours available: nero / black

Fuoco visibile da tre lati per questo splendido focolare, liberamente rivestibile, dalle misure generose. Equipaggiato con Brace 50 legna. Finitura nero opaco.

Three-sided fire visibility for this gorgeous fireplace with generous measures, to be freely dressed. Equipped with BRACE 50 wood. Matt black finish.

BRACE 40 E 60



I caminetti modulari BRACE sono strepitosi strumenti con i quali ricreare il fuoco di un camino ovunque, in assenza di calore (con conseguenti rischi) e soprattutto senza dover alimentare la fiamma con un combustibile. La versatilità è totale, si possono posizionare anche in grande numero per creare fronti di fuoco impensabili, si incassano liberamente nel legno o qualsiasi materiale infiammabile, in nicchie nelle pareti, in tavoli o mobili, semplicemente ovunque. Molte misure disponibili, adatte ad innumerevoli collocazioni. Effetto fumo e brace di incredibile realismo e di intensità regolabile, telecomando fornito di serie.

Modular BRACE fireplaces are stunning tools to create the flame of a fireplace anywhere in absence of heat (and consequent risks), and especially without having to feed the flame with fuel. A complete versatility allows you to install a huge number of them to create unthinkable fronts of fire, freely into the wood or any combustible material, inches deep in the wall, on tables or furnitures, simply: everywhere. Many sizes available, suitable for countless locations. Fire and smoke effect of incredible realism and adjustable intensity, remote control supplied as standard.



BRACE 40

Modulo motore camino elettrico da incasso liberamente posizionabile.
Free standing module.

DIMENSIONI / SIZE:

40.5x17.9. cm. D 21.8 cm

CARATTERISTICHE TECNICHE TECHNICAL FEATURES:

Consumo orario solo effetto estetico / *Power consumption on effect only: 205 watt*
No riscaldamento / *No heating output*
Peso / *Weight: 4 Kg*
Colori disponibili / *Colours available: nero / black*



BRACE 60

Modulo motore camino elettrico da incasso liberamente posizionabile.
Free standing module.

DIMENSIONI / SIZE:

56.4x17.9 cm, D 21.8 cm

CARATTERISTICHE TECNICHE
TECHNICAL FEATURES:

Consumo orario solo effetto estetico / *Power consumption on effect only: 205 watt*
No riscaldamento / *No heating output*
Peso / *Weight: 6,5 Kg*
Colori disponibili / *Colours available : nero / black*

BRACE 50 E 100 LEGNA



Brace 50 e 100 legna rappresentano il massimo esempio di veridicità del fuoco in un caminetto elettrico. I ceppi dotati di LED si accendono mentre vengono avvolti dall'effetto fumo. Disponibile in 2 misure (50 cm e 100 cm), posizionabile in serie fino ad 8 metri e sincronizzabile mediante il telecomando bluetooth in dotazione. Fiamma ad intensità regolabile, fantastico effetto sonoro del crepitio della legna che brucia, anch'esso modulabile. Due versioni disponibili, con carica dell'acqua tramite serbatoio oppure con collegamento diretto all'impianto idraulico.

Brace 50 e 100 legna represents the best example of truthfulness of fire in an electric fireplace. The LED log-sets light up while being enveloped in smoke effect. Available in 2 sizes (50 cm and 100 cm), positioned in series of up to 8 meters and can be synchronized with the bluetooth remote control. Adjustable flame intensity. Great sound effect of the crackle of the burning wood which is adjustable too. Two available versions: upload water through the tank or through direct connection to the hydraulic system.

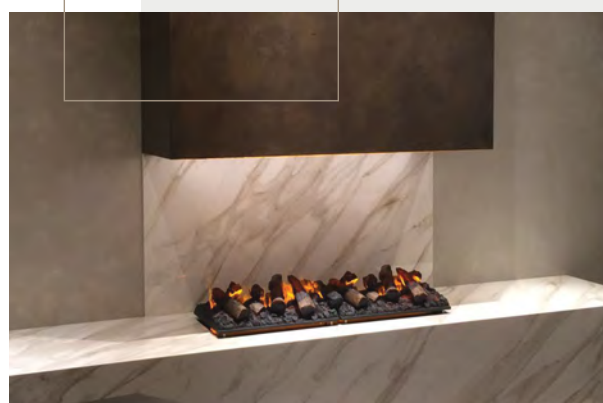

BRACE 50 LEGNA

Ordinabili sia SERBATOIO che IDRAULICO

Modulo motore camino elettrico da incasso dotato sia di effetto fumo e brace che di sonoro, liberamente posizionabile.
Free standing module.

DIMENSIONI / SIZE:

50x23.6 cm, D 35.4 cm

CARATTERISTICHE TECNICHE

TECHNICAL FEATURES:

Consumo orario / *Power consumption:* 220 watt
No riscaldamento / *No heating output*
Peso / *Weight:* 15 Kg
Colori disponibili / *Colours available:* nero / black



BRACE 100 LEGNA

Ordinabili sia SERBATOIO che IDRAULICO

Modulo camino elettrico da incasso dotato sia di effetto fumo e brace che di sonoro, liberamente posizionabile.
Free standing module.

DIMENSIONI / SIZE:

101x23.6 cm, D 35.4 cm

CARATTERISTICHE TECNICHE

TECHNICAL FEATURES:

Consumo orario / *Power consumption:* 450 watt

No riscaldamento / *No heating output*

Peso / *Weight:* 32 Kg

Colori disponibili / *Colours available:* nero / black



BRACE 50 L STYLE



Un ampio fuoco maggiore nelle dimensioni e con legna di qualità sconvolgente applicato al BRACE 50 (72.5x 35.5).

The overall quality leads to burning wood effect with a log-set applicable to BRACE 50 to have the size of a large fire plan (72.5x35.5).

BRACE 50 L STYLE

DIMENSIONI / SIZE:

50.8x23.6 cm, D 35.4 cm Top 72.5 X 35.5

CARATTERISTICHE TECNICHE TECHNICAL FEATURES:

Consumo orario / *Power consumption:* 220 watt
No riscaldamento / *No heating output*
Peso / *Weight:* 15 Kg

Utilizzando BRACE 50 in versione metal si ha la possibilità di avere un effetto minimale decorando secondo preferenza (sassi bianchi, ciottoli di vetro, ecc).

Posizionabile in serie fino ad 8 metri e sincronizzabile mediante il telecomando bluetooth in dotazione. Fiamma ad intensità regolabile, fantastico effetto sonoro del crepitio della legna che brucia, anch'esso modulabile. Due versioni disponibili, con carica dell'acqua tramite serbatoio oppure con collegamento diretto all'impianto idraulico.

Using the BRACE 50 in metal version you get a chance to recreate the minimal flame effect, decorating the fuel bed with white stones or glass pebbles. This fireplace can be positioned in series of up to 8 meters and synchronized with the bluetooth remote control. Adjustable flame intensity, great sound effect of the crackle of the burning wood which is adjustable too. Two available versions: upload water through the tank or through direct connection to the hydraulic system.

BRACE 50 METAL

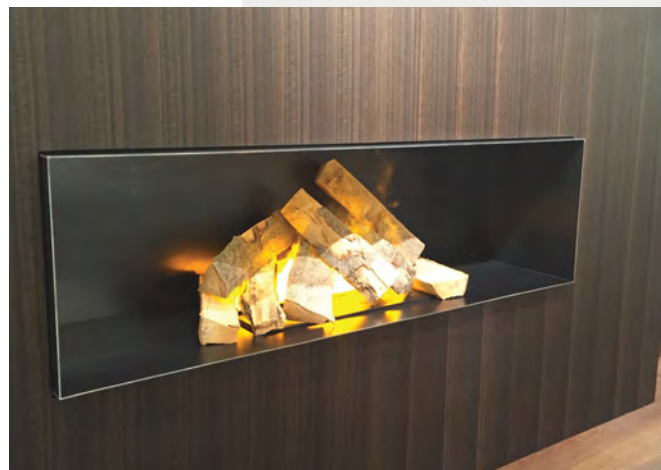

BRACE 50 METAL

DIMENSIONI / SIZE:

50.8x23.6 cm, D 35.4 cm

CARATTERISTICHE TECNICHE TECHNICAL FEATURES:

Consumo orario / *Power consumption:* 220 watt
Peso / *Weight:* 15 Kg
No riscaldamento / *No heating output*
Colori disponibili / *Colours available:* nero / black



BRACE 100 METAL



Utilizzando BRACE 100 in versione metal si ha la possibilità di ricreare l'effetto minimale della fiamma che fuoriesce da una spaccatura, decorando al bisogno secondo preferenza (sassi bianchi, ciottoli di vetro etc). Posizionabile in serie fino ad 8 metri e sincronizzabile mediante il telecomando bluetooth in dotazione. Fiamma ad intensità regolabile, fantastico effetto sonoro del crepitio della legna che brucia, anch'esso modulabile. Due versioni disponibili, con carica dell'acqua tramite serbatoio oppure con collegamento diretto all'impianto idraulico.

Using BRACE 100 metal version you get a chance to recreate the minimal effect of flame leaking from a crack, decorating needs according to preference (white stones, glass pebbles etc). Can be positioned in series of up to 8 meters and synchronized with the bluetooth remote control supplied. Adjustable flame intensity, fantastic sound effect of the crackle of the burning wood which is adjustable too. Two available versions: upload water through the tank or through direct connection to the hydraulic system.



BRACE 100 METAL

DIMENSIONI / SIZE:

101.7x23.6 cm, D 35.4 cm

CARATTERISTICHE TECNICHE TECHNICAL FEATURES:

Consumo orario solo effetto estetico / Power consumption on effect only: 450 watt
 Peso / Weight: 32 Kg
 No riscaldamento / No heating output
 Colori disponibili / Colours available: nero / black

BRACE 25 E BRACIERE ACQUA



Ideale per moltissimi utilizzi senza dare limiti alla tua fantasia. Brace 25 è un modulo elettrico ad acqua in versione ridotta. Il top in metallo dà l'opportunità di decorare a vostro piacimento il braciere con sassi o legna vera. Disponibile solo nella versione con serbatoio a carica manuale.

Ideal for many uses without giving limits to your imagination. Brace 25 is an electric water module in a reduced version. The metal top gives you the opportunity to decorate the brazier with stones or real wood. Available only in the version with manually-charged tank.

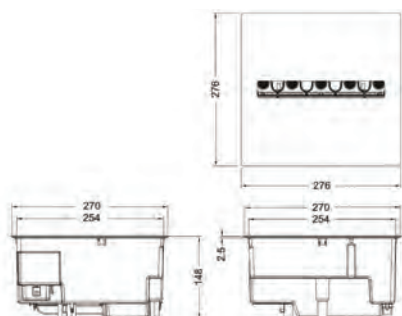

BRACE 25

DIMENSIONI / SIZE:

27x27 cm, D 14.8 cm

CARATTERISTICHE TECNICHE

TECHNICAL FEATURES:

Consumo orario solo effetto estetico / *Power consumption on effect only: 60 watt*
No riscaldamento / *No heating output*
Peso / *Weight: 4 Kg*
Colori disponibili / *Colours available: nero / black*



Braciere da libero posizionamento, ideale per ripristinare caminetti classici ridandogli vita grazie all'effetto fumo e brace caratteristica della nostra gamma di prodotti elettrici ad acqua. No funzione riscaldamento, telecomando in dotazione per la regolazione dell'intensità del fumo.

Brazier for free positioning. Ideal for restoring classic fireplaces, giving them a new life thanks to the smoke and embers effect, characteristic of our water-based electrical products. No heating function, remote control included for adjusting the intensity of the smoke.

BRACIERE ACQUA

DIMENSIONI / SIZE:

71x30.5 cm, D 35.5 cm

CARATTERISTICHE TECNICHE

TECHNICAL FEATURES

Consumo orario solo effetto estetico / *Power consumption on effect only: 205 watt*
No riscaldamento / *No heating output*
Peso / *Weight: 10.8 Kg*
Colori disponibili / *Colours available: nero / black*

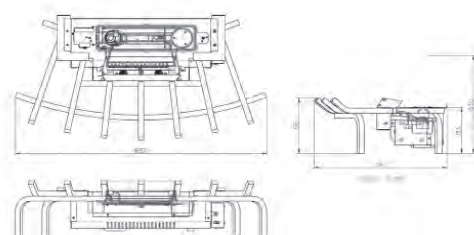

CEMENTO



Moderna mensola finitura cemento, con vetro decorativo, con incastonato un modulo elettrico ad acqua cassetta 600. Effetto fumo e braci di grande realismo.

Modern finish concrete shelf decorated with glass, embedded with an electric water module cassette 600. Smoke effect and embers of great realism.

CEMENTO

Modulo motore camino elettrico da incasso liberamente posizionabile.
Wall mounted electric fireplace.

DIMENSIONI / SIZE:

139x29 cm, D 35 cm

CARATTERISTICHE TECNICHE

TECHNICAL FEATURES:

Consumo orario solo effetto estetico / Power consumption on effect only: 200 watt
Peso / Weight: 23 Kg
No riscaldamento / No heating output

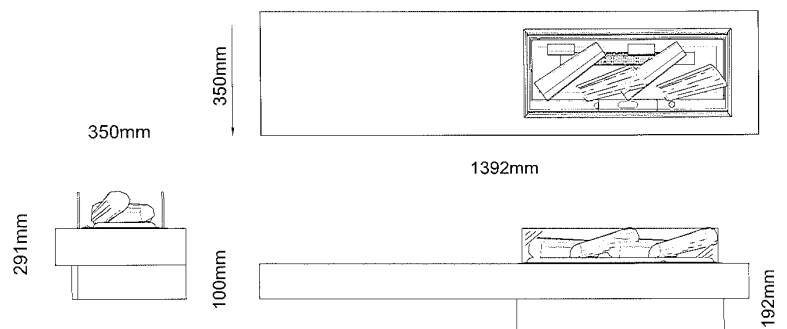

FOCOLARE 60

Focolare elettrico da appoggiare a terra o incassare, finitura interno nero o mattoni.

Electric freestanding fire, black or bricks finish.



FOCOLARE 60

DIMENSIONI / SIZE:

65x70 cm, D 27 cm

CARATTERISTICHE TECNICHE
TECHNICAL FEATURES:

Consumo orario solo effetto estetico / *Power consumption on effect only: 180 watt*

Potenza in Kw / *Output in Kw: 1/2 Kw*

Peso / *Weight: 19.5 Kg*

Colori disponibili / *Colours available: nero o finitura mattoni / black or bricks finish.*

FOCOLARE 60 MATTONI



FOCOLARE CLASSICO

Camino elettrico da appoggiare a terra semi incassabile.

Freestanding electric fire.

FOCOLARE CLASSICO

DIMENSIONI / SIZE:

53x62 cm, D 23.1 cm (6.5 cm da incassare)

CARATTERISTICHE TECNICHE
TECHNICAL FEATURES:

Consumo orario solo effetto estetico / *Power consumption on effect only: 212 watt*

Potenza in Kw / *Output in Kw: 1/2 Kw*

Peso / *Weight: 15 Kg*

Colori disponibili / *Colours available: nero / black*



FOCOLARE BASSO



Focolare elettrico ad acqua da appoggiare a terra o incassare a muro, serbatoio contenuto nel cassetto inferiore.

Freestanding water electric fire, on the ground or built in. Tank inside the lower drawer.

FOCOLARE BASSO

DIMENSIONI / SIZE:

64x70,3 cm, D 30 cm

CARATTERISTICHE TECNICHE

TECHNICAL FEATURES:

Consumo orario solo effetto estetico / *Power consumption on effect only: 262 watt*

Potenza in Kw / *Output in Kw: 0,75 / 1,5 Kw*

Peso / *Weight: 25,6 Kg*

Colori disponibili / *Colours available: nero / black*



Wall MAXI

WALL E WALL MAXI

Focolare elettrico ad acqua da appendere a parete e rivestire secondo i tuoi gusti. Disponibile sia in versione base che extralarge. Splendido effetto fiamme e fumo regolabile in intensità e dotato di funzione riscaldante di serie con potenze 1 o 2 kW selezionabili a piacimento. Telecomando e termostato di serie.

Electric water firebox to hang on the wall and cover according to all your need. Available in both basic and extra-large versions. Incredible flame and smoke effect, adjustable in intensity. Equipped with standard heating function with 1 or 2 kW power selectable at will. Remote control and thermostat as standard.

WALL E WALL MAXI

DIMENSIONI / SIZE:

Wall: 56,4x65,2 cm, D 15,2 cm

Wall MAXI: 70,1x65,2 cm, D15,2 cm

CARATTERISTICHE TECNICHE

TECHNICAL FEATURES:

Consumo orario solo effetto estetico / *Power consumption on effect only: 200 watt*

Potenza in Kw / *Output in Kw: 1 / 2 Kw*

Peso / *Weight: 15 Kg*

Colori disponibili / *Colours available: nero / black*



Wall